

Normes et frais techniques des encarts 2010

Pas d'encarts en aléatoire, choix de la zone géographique par l'annonceur

FRAIS TECHNIQUES

Tarifs au 1000

ENCARTS BROCHES

Central	10,00 €
A cheval	10,00 €
Prépiqué	non

ENCARTS COLLES SUR UNE PAGE DE PUBLICITE RECTO

Zone de tolérance de placement : 10 mm dans les deux sens.

Carte	non
Echantillon ou booklet	non

ENCARTS POSES sur 4e de couverture et mise s/film sur ABONNES

2 pages	26,00 €
Au-delà	40,00 €

ENCARTS POSES sur 4e de couverture et mise s/film sur KIOSQUES

2 pages et +	40,00 €
--------------	---------

ENCARTS JETES à l'intérieur à un endroit indéterminé sur ex. KIOSQUES

2 ou 4 pages jeté (dans revue façonnée)	non
plus de 4 pages jeté (dans revue façonnée)	non

FRAIS POSTAUX

"Tarif Presse" ou Surcoût d'affranchissement (PT2)

(le millier d'abonnés x poids)	1,00 €
--------------------------------	--------

Tarif Presse+ ou Surtaxes postales (PTT)

Forfait jusqu'à 15 g (le millier d'abonnés)	29,60 €
> à 15g (le millier d'abonnés x poids)	1,93 €

Tarif "AIP" (nous consulter)

Tarification postale : http://www.lagardere-pub.com/info/documents/presse/tarifications_postales.pdf

NORMES TECHNIQUES

Infobébés

Format du magazine : 148 x 208 mm (L X H)

DOS PIQUÉ - taqué en tête

GRAMMAGE PAPIER :

http://www.lagardere-pub.com/info/documents/presse/grammage_papier.pdf

QUANTITE A LIVRER (encarts > 2p livrés pliés) : **TIRAGE + 2% de passe**

NORMES DE CONDITIONNEMENT :

http://www.lagardere-pub.com/info/documents/presse/normes_de_conditionnement.pdf

ENCARTS BROCHES

FORMAT (L X H)	MINI	MAXI
Central ou à cheval	100 X 150	148 x 208

Les encarts doivent être imprimés et livrés par 2 poses superposées (schéma d'imposition ci-dessous)

Attention, vos textes et partie sensible d'image doivent être en retrait de 10 mm

Les encarts de 2 pages doivent être fournis pliés avec un rabat technique non imprimé de 110 mm

Les encarts à partir de 8 pages doivent avoir un dépassant de 10 mm.

ENCARTS POSES sur 4e de couverture et mise s/film ABONNES

FORMAT (L X H)	MINI	MAXI
2 pages et +	110 X 110	148 x 208

DOCUMENTS TECHNIQUES

OBLIGATOIRES :

- 2 maquettes en blanc réalisées au format et qualité de papier choisi, pour accord technique, 6 semaines avant parution.
- Envoi d'un fichier PDF des visuels 5 semaines avant parution.

Ces visuels sont indispensables pour la facturation postale définitive, l'encart pouvant être soumis à la tarification PRESSE PLUS, ou publications GIGOGNES "AIP" (Autres imprimés périodiques).

Aucune contestation ne pourra être prise en considération si ces conditions ne sont pas respectées.

En raison des impératifs inhérents à l'exécution du façonnage industriel, l'encartage est garanti à hauteur de 97 % du tirage, cette tolérance de 3% est déduite de nos tarifs.

LAGARDERE PUBLICITE - SERVICE ENCARTS

10 rue Thierry le Luron
92592 LEVALLOIS PERRET
Contact : Christine DELAUNAY
Tél. : 01 41 34 81 81
encarts@lagardere-pub.com

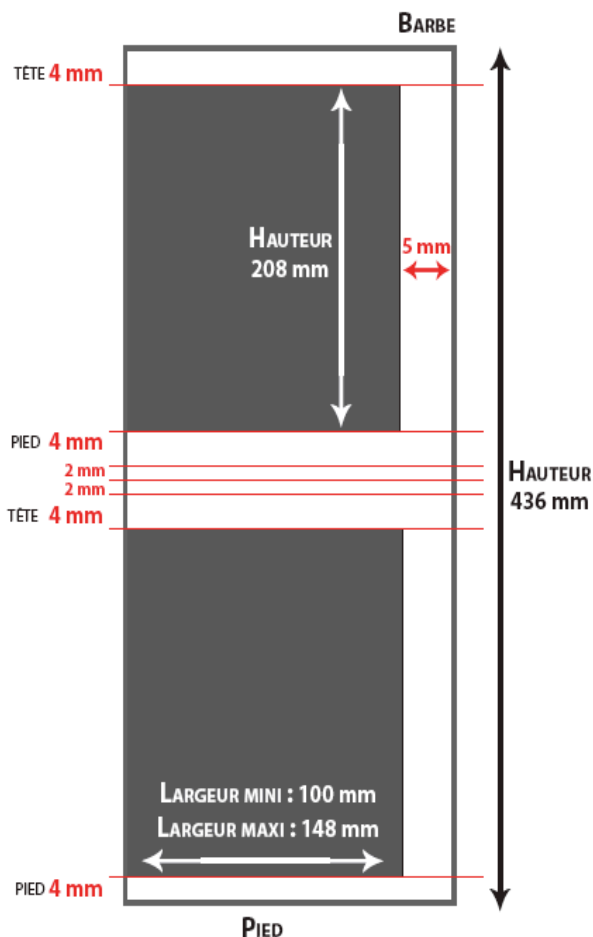

LAGARDÈRE
publicité

LA RÉGIE DE LA DIVERSITÉ

Technical Specifications and Costs for Inserts 2010

No random insert, geographic zone decided by the advertiser

TECHNICAL COSTS

Rates per 1000

BOUND INSERT

Central	10,00 €
Overlapped Insert	10,00 €
Pre-stitched Insert	non

INSERT GLUED ONTO A RHP ADVERT

Accepted placement limits: 10mm in both directions.

Card	non
Sample or booklet	non

INSERT ON OBC, POLYBAGGED for subscribers

2 Pages	26,00 €
More than 2 pages	40,00 €

INSERT ON OBC, POLYBAGGED for newsstands

2 pages or more	40,00 €
-----------------	---------

LOOSE INSERT put inside in an unspecified place, for newsstands

2 loose pages (inserted at the time of binding)	non
4 loose pages or more (inserted in the finished magazine)	non

POSTAL COSTS

"Press Rates" or extra posting costs (PT2)

(price x per thousand subscribers x weight)	1,00 €
---	--------

"Press Rates +" or Postal surcharges (PTT)

Fixed rate up to 15g (price x per thousand subscribers)	29,60 €
> 15g (price x per thousand subscribers x weight)	1,93 €

"AIP" Tarif (ask for more information)

Postal Charges : http://www.lagardere-pub.com/info/documents/presse/tarifications_postales.pdf

TECHNICAL STANDARDS

Infobébés

Magazine format : 148 x 208 mm (L x H)

SADDLE STITCHED - jog to the head

PAPER WEIGHT :

http://www.lagardere-pub.com/info/documents/presse/grammage_papier.pdf

DELIVERY AMOUNT (inserts > 2 pages delivered folded) : PRINT RUN + 2% of waste

Packaging instructions :

http://www.lagardere-pub.com/info/documents/presse/normes_de_conditionnement.pdf

BOUND INSERT

FORMAT (W x H)	MINIMUM	MAXIMUM
Central or Overlapped	100 X 150	148 x 208

Inserts must be printed and delivered as 2 superimposed layers (see imposition diagram below)

Note : your texts and images should be left no nearer than 10mm from the trim edge

Inserts of 2 pages must be provided with an unprinted technical flap of 110 mm

inserts from 8 pages must be submitted with a closed head

INSERT ON OBC, POLYBAGGED

FORMAT (W x H)	MINIMUM	MAXIMUM
2 pages or more	110 X 110	148 x 208

REQUIRED TECHNICAL DOCUMENTS:

- 2 white dummies in the chosen format and quality of paper, for technical approval, 6 weeks before on sale date.
- Send a PDF file of the visuals 5 days before on sale date.

These visuals are necessary for the final post invoice, the insert can be submitted to the PRESSE PLUS or GIGONES "AIP" (other periodical prints) rates.

Any dispute cannot be taken into consideration if these conditions are not respected.

For any inherent, necessary reasons at the time of industrial manufacturing, the process of inserting is guaranteed at 97% of the print run, this 3% fee is deducted from our rates.

LAGARDERE PUBLICITE - SERVICE
ENCARTS
10 rue Thierry le Luron
92592 LEVALLOIS PERRET
Contact : Christine DELAUNAY
Tél. : 01 41 34 81 81
encarts@lagardere-pub.com

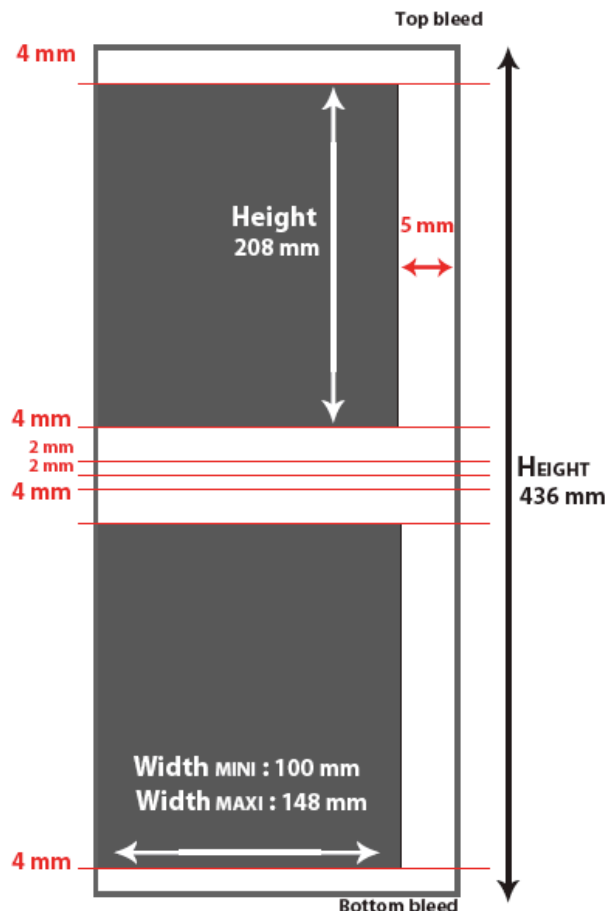

lagardere
publicité

LA RÉGIE DE LA DIVERSITÉ